

信頼性試験対応規格

環境・化学薬品

試験項目	対応規格名
飛石試験	ISO 20567-1 / JASO M 104 他

試験名：飛石試験

(対応規格)ISO 20567-1、JASO M 104、DIN 55996-1

目的：自動車走行時に砂や道路舗装用割り石などの石が車体に衝突することによる損傷を再現するものです。
Φ4mm～5mmの鉄球を圧縮空気によって発射させ、サンプルに衝突させます。
射出材は、鉄球以外にも碎石、ケイ砂などに変更可能です。

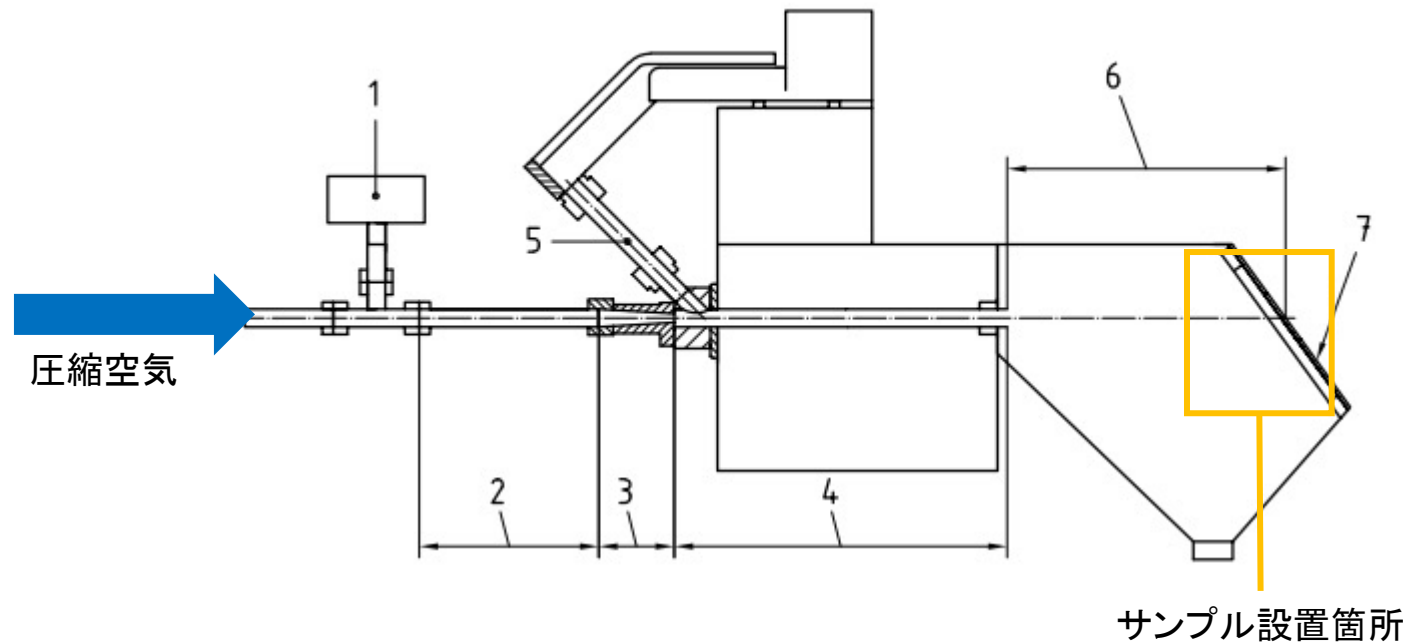

図. 試験装置拡大図